

Projekt

4

z dnia 25 sierpnia 2021 r.

Zatwierdzony przez .....

**UCHWAŁA NR .....  
RADY GMINY SANTOK**

z dnia ..... 2021 r.

**w sprawie wyrażenia zgody na zamianę gruntów położonych w miejscowości Czechów**

Na podstawie art. 18 ust. 2 pkt 9 lit. a ustawy z dnia 8 marca 1990r. o samorządzie gminnym (Dz.U. z 2021r., poz. 1372 ze zm.) w związku z art. 13 ust. 1 i art. 15 ust. 1 ustawy z dnia 21 sierpnia 1997r. o gospodarce nieruchomościami (Dz.U. z 2020r., poz. 1990 ze zm.), uchwała się, co następuje:

§ 1. Wyraża się zgodę na dokonanie zamiany nieruchomości stanowiącej własność gminy Santok, będącej działką niezabudowaną o numerze ewidencyjnym 208/2 o powierzchni 0,0109 ha, obrębu Czechów, posiadającą księgę wieczystą nr GW1G/00127505/0 na nieruchomość stanowiącą własność osób fizycznych tj. działkę niezabudowaną o numerze ewidencyjnym 206/1 o powierzchni 0,0109 ha obrębu Czechów, posiadającą księgę wieczystą nr GW1G/00123344/5.

§ 2. Zamiana nieruchomości nastąpi przez przeniesienie prawa własności pomiędzy podmiotami, o których mowa w § 1, na zasadach określonych w ustawie z dnia 21 sierpnia 1997r. o gospodarce nieruchomościami.

§ 3. Lokalizację nieruchomości, o których mowa w § 1 przedstawia szkic mapowy stanowiący załącznik do niniejszej uchwały.

§ 4. Wykonanie uchwały powierza się Wójtowi Gminy Santok.

§ 4. Uchwała wchodzi w życie z dniem podjęcia.

Przewodniczący Rady Gminy

**Renata Nowosad**

WÓJT GMINY SANTOK  
Paweł Pisarek

Sekretarz Gminy Santok  
Krzysztof Karwatowicz

KIEROWNIK  
Referatu Rozwoju i Gospodarki Przestrzennej  
Bogumiła Popkowska

AGATA SMOROWIŃSKA  
adwokat

Załącznik do uchwały Nr .....  
Rady Gminy Santok  
z dnia.....2021 r.

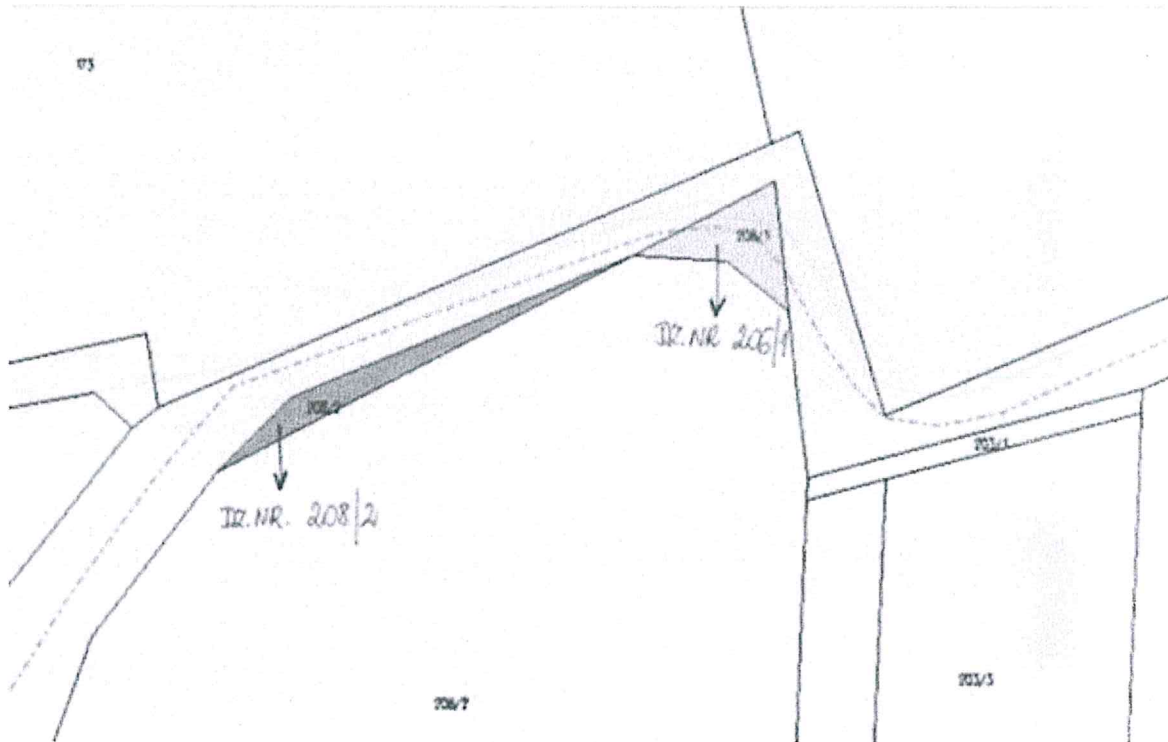

### **Uzasadnienie**

Przedmiotem uchwały jest wyrażenie zgody na dokonanie zamiany gruntów pomiędzy Gminą Santok, będącą właścicielką dz. nr 208/2, obr. Czechów o pow. 0,0109 ha na działkę nr 206/1, obrębu Czechów o pow. 0,0109 ha.

W wyniku zamiany Gmina Santok przejmie działkę nr 206/1 z przeznaczeniem na poszerzenie drogi gminnej oznaczonej nr ewid. 208/1, a osoby fizyczne nabędą dz. nr 208/2.

W celu dokonania notarialnej zamiany działek zachodzi potrzeba podjęcia niniejszej uchwały.

W przypadku nierównej wartości zamienianych nieruchomości zastosowana zostanie dopłata, której wysokość będzie równa różnicy wartości zamienianych nieruchomości.